

DE FR EN NL ES PT IT SE CZ SK SL HR RO PL RU



**GEBRAUCHSANWEISUNG / NOTICE D'UTILISATION / INSTRUCTION MANUAL / HANDLEIDING / MANUAL DE INSTRUCCIONES / MANUAL DE INSTRUÇÕES / MANUALE DI ISTRUZIONI / ANVÄNDARMANUAL / INSTRUKTÁŽNÍ PŘÍRUČKA / INSTRUKTÁŽNA PŘÍRUČKA / NAVODILA ZA UPORABO / PRIRUČNIK ZA UPORABU / MANUAL DE INSTRUȚIUNI / INSTRUKCJA OBSŁUGI / РУКОВОДСТВО ПО ЭКСПЛУАТАЦИИ**

PFLEGE - WARTUNGS - SICHERHEITSHINWEISE - ENTRETIEN / MAINTENANCE / CONSEILS DE SÉCURITÉ - SERVICE/M/INTENANCE/SAFETY INSTRUCTIONS - VOORSCHRIFTEN BEDIENING/ONDERHOUD/VEILIGHEID - SERVICIO / MANTENIMIENTO / INSTRUCCIONES DE SEGURIDAD - MANUTENÇÃO / CONSELHOS DE SEGURANÇA / CURA - ISTRUZIONI DI ASSISTENZA/MANUTENZIONE/SICUREZZA - SERVICE/UNDERHÅLL/SÄKERHETSINSTRUKTIONER - SERVIS/ÚDRŽBA/BEZPEČNOSTNÉ POKYNY - SERVIS/ÚDRŽBA/BEZPEČNOSTNÉ POKYNY - SERVISIRANJE/VZDRŽEVANJE/VARNOSTNA NAVODILA - SERVISIRANJE/ODRŽAVANJE/SIGURNOSNE UPUTE - INSTRUCȚIUNI DE SERVICIU/ÎNȚREȚINERE/SIGURANȚĂ - INSTRUKCJE SERWISOWANIA/KONSERWACJI/BEZPIECZEŃSTWA - РУКОВОДСТВО ПО УХОДУ, ТЕХНИЧЕСКОМУ ОБСЛУЖИВАНИЮ И ТЕХНИКЕ БЕЗОПАСНОСТИ



**CF 400 CL**

KABELLOSER POOLROBOTER / NETTOYEUR DE PISCINE SANS FIL / CORDLESS POOL CLEANER/ DRAADLOZE ZWEMBADREINIGER / LIMPIADOR DE PISCINAS SIN CABLE / ASPIRADOR DE PISCINAS SEM FIOS / PULITORE PER PISCINA SENZA CAVO / SLADDLÖS POOLROBOT / ROBOTICKÝ BAZÉNOVÝ VYSAVAČ / ROBOTICKÝ BAZÉNOVÝ VYSÁVAČ / ROBOTSKI SESALEC ZA BAZEN / BEŽIČNI ČISTAČ BAZENA / ASPIRATOR FĂRĂ FIR PENTRU PISCINĂ / BEZPRZEWODOWY ODKURZACZ BASENOWY / БЕСПРОВОДНОЙ РОБОТ-ОЧИСТИТЕЛЬ ДЛЯ БАСЕЙНА

# PREGLED

<b>VARNOSTNA NAVODILA .....</b>	<b>122</b>
<b>OPIS .....</b>	<b>124</b>
<b>Uvod.....</b>	<b>124</b>
<b>Pomembni previdnostni ukrepi .....</b>	<b>124</b>
<b>Dobavni list .....</b>	<b>125</b>
<b>Specifikacije.....</b>	<b>125</b>
<b>NAVODILA ZA UPORABO .....</b>	<b>126</b>
<b>Polnjenje sesalca .....</b>	<b>126</b>
<b>Povezovanje z aplikacijo.....</b>	<b>126</b>
<b>LED kazalnik .....</b>	<b>128</b>
<b>Potapljanje sesalca .....</b>	<b>129</b>
<b>VZDRŽEVANJE .....</b>	<b>130</b>
<b>Čiščenje filter kartuše .....</b>	<b>130</b>
<b>Namestitvev plovnih blokov .....</b>	<b>131</b>
<b>Stanje vode v bazenu .....</b>	<b>131</b>
<b>GARANCIJA .....</b>	<b>132</b>

## **POZORNO PREBERITE NAVODILA IN JIH SHRANITE**

Priročnik za uporabo CF Electric Cleaners nudi vse potrebne informacije o optimalni namestitvi, uporabi in vzdrževanju. Pozorno preberite ta dokument in ga shranite za nadaljnjo rabo.

# VARNOSTNA NAVODILA

- Prepovedana je vsakršna raba, ki ne upošteva pogojev uporabe sesalca. Prosimo, da pred uporabo skrbno preberete priloženi priročnik. Izdelek uporabljajte ob upoštevanju navodil iz priročnika. Družba ne prevzema nikakršne odgovornosti za izgubo in poškodbo zaradi neustrezne rabe sesalca.
- Uporabite samo dodatke, ki jih priporoča ali prodaja proizvajalec.
- Sesalec ni primeren za otroke do 8. leta starosti in osebe z zmanjšanimi kognitivnimi sposobnostmi. Po potrebi lahko sesalec uporabljajo izključno pod nadzorom skrbnikov. Prosimo, da se otroci ne vozijo na sesalcu in da se z njim ne igrajo.
- Da bi preprečili nezgode, morate sesalec najprej vzeti iz bazena in šele nato napolniti. Polnilec in naprava morata biti nameščena v zaprtem prostoru in stran od pljuskov vode. Pred polnjenjem se prepričajte, da je vhod za polnjenje suh.
- Za polnjenje uporabite samo originalni polnilec.
- Ko vzamete sesalec iz bazena, se prepričajte, da je vhod za polnjenje suh. Nato ga povežite s polnilcem in preverite, da je vklopljen (lučke na sesalcu ugasnejo). V nasprotnem primeru se naprava ne bo polnila optimalno.
- Polnilec mora biti priključen v električno vtičnico, ki je zaščitena pred uhajanjem. Zagotovite standardno ozemljitev vtičnice.
- Prepovedana je vsakršna raba, ki ne upošteva pogojev uporabe polnilca. Polnilca ne priklaplajte na druge naprave, da ne poškodujete bodisi polnilca bodisi naprave.
- Med delovanjem sesalca osebam ni dovoljeno biti v bazenu, saj lahko pride do poškodbe ali nevarnosti.
- Ne vklaplajte sesalca na suhem, saj lahko vpliva na normalno delovanje izdelka.
- Filter kartušo izpraznite po vsaki uporabi, da odvečna umazanija ne zmanjša sposobnosti čiščenja.
- Sesalec shranjujte v hladnem in prezračevanem zaprtem prostoru stran od neposredne sončne svetlobe.
- Razstavljanje opreme ter namestitvev senzorjev lahko opravijo izključno pooblašene osebe. Tako boste preprečili morebitne poškodbe sesalca.
- Baterijo polnite, še preden se popolnoma izprazni. Rumena lučka je znak, da je treba napolniti baterijo.
- Sesalca ne polnite, ko je baterija napolnjena. Prekomerno polnjenje bo skrajšalo življenjsko dobo baterije.
- Tesnilo olja v motorju vsebuje mazivo. Če uhaja, lahko rahlo onesnaži vodo v bazenu.
- Sesalec polnite pri temperaturi 5 °C-35 °C. Če je baterija pregreta, jo morate pred polnjenjem ohladiti.

## VARNOSTNA NAVODILA

- Sesalec polnite vsaj enkrat na tri mesece, če ga dlje časa ne boste uporabili. Za polnjenje uporabite samo originalni polnilec, s katerim zagotovite moč naprave med 40 in 60 odstotki. Če sesalca ne polnite dlje časa, se napetost manjša od zaščite pred prekomernim praznjenjem zaradi samodejnega praznjenja baterije. Ko poteče preveč časa, lahko baterija utрпи usodne poškodbe.
- Prepovedano je preluknjati pokrov enote z žebli ali drugimi ostrimi predmeti; prav tako je prepovedano udarjati ali metati enoto.
- Sesalca ne polnite v izjemno vročih razmerah. Sesalca ne shranjujte blizu virov toplote.
- Med delovanjem pod vodo se lahko sesalec občasno rahlo privzdigne. Takšno delovanje je povsem običajno in ne predstavlja okvare.

## UVOD

Robotski sesalec za bazen CF 400 CL predstavlja nov in učinkovit način sesanja dna bazena. Umazanijo počisti samodejno, ne da bi smeti spuščal v vodo. Poleg tega filter sesalca ujame tudi trdne delce in usedline v vodi. Sesalec napaja 25,2 V/6,4 AH litij-ionska baterija, ki zagotavlja visoko raven varnosti.

**Pred uporabo vas prosimo, da skrbno preberete priročnik, da boste sesalec uporabljali varno in pravilno.**

## POMEMBNI PREVIDNOSTNI UKREPI

- Zahteve med polnjenjem sesalca: Glejte Varnostna navodila na strani 1.
- Naprave ne polnite z drugimi polnilci. Polnilca ne uporabljajte za polnjenje drugih naprav!
- Pred polnjenjem preverite, da je stikalo na OFF.
- Med polnjenjem ne vklaplajte sesalca!
- Sesalec deluje pri temperaturi med 10 °C in 35 °C.
- Baterijo polnite, še preden se popolnoma izprazni. Rumena lučka je znak, da je treba napolniti baterijo.
- Sesalca ne polnite, ko je baterija napolnjena. Prekomerno polnjenje bo skrajšalo življenjsko dobo baterije.
- Sesalec polnite pri temperaturi 5 °C–35 °C. Če je baterija pregreta, jo morate pred polnjenjem ohladiti.
- Če baterije ne boste uporabljali dlje časa, jo napolnite vsaj enkrat na tri mesece.
- Pred polnjenjem se prepričajte, da je vhod za polnjenje suh.

# OPIS

## DOBAVNI LIST

Zaporedna številka	Ime	Specifikacije	Kosov	Namen	Opombe
1	Robotski sesalec za bazen	CF 400 CL	1		V škatli
2	Kavelj				V plastični vrečki
3	Priročnik za uporabo		1		V plastični vrečki
4	Polnilna enota		1		V plastični vrečki
5	Plovni blok		2		V plastični vrečki

## SPECIFIKACIJE

Vhodna moč polnilca	100-240 V
Vhodna frekvenca polnilca	47-63 Hz
Nazivna napetost/nazivna zmogljivost	25,2 V/6,4 AH
Moč naprave	80 W
Izhodni tok polnilca	3 A
Nazivna izhodna napetost polnilca	29,4 V
Delovni cikli	A. Dno in stene bazena: 160-180 min; B. Dno bazena: 180-200 min
Filtriranje	13 m <sup>3</sup> /h
Zmožnost filtriranja	180 µm
Hitrost gibanja	11 m/min
Vodoodpornost	IPX8
Temperatura vode v bazenu	10 °C-35 °C
Teža	8,3 kg
Dimenzije (mm)	385 (d) * 355 (š) * 250 (v)
Temperatura prostora shranjevanja	5 °C-35 °C
Čas polnjenja	pribl. 2,5 h

# NAVODILA ZA UPORABO

## POLNJENJE SESALCA

### POLNJENJE

Preverite, da je naprava izklopljena (lučke so ugasnjene). Med polnjenjem mora biti sesalec v suhem in zaprtem prostoru stran od morebitnih pljuskov. Odvijte vodoodporno kapico sesalca (preverite, da je vhod za polnjenje suh) in priključite polnilni kabel. Ko na polnilcu zasveti rdeča lučka, se naprava polni. Ko na polnilcu zasveti zelena lučka, je naprava napolnjena.

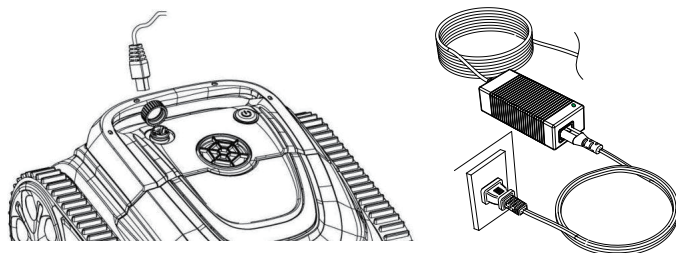

### LUČKE NA POLNILCU

LED lučka	Stanje
Zelena lučka sveti	Čaka na polnjenje, baterija ni priključena ali polnjenje je zaključeno.
Rdeča lučka sveti	Običajno polnjenje.

## POVEZOVANJE Z APLIKACIJO

**⚠ Med povezovanjem z aplikacijo mora biti sesalec izven vode.**

• Naložite si aplikacijo:

**1. način:** Odčitajte spodnjo kodo QR (slika 5-1). Nato kliknite na vašo spletno trgovino z aplikacijami (Apple, Android) in si naložite aplikacijo (slika 5-2).

# NAVODILA ZA UPORABO



Slika 5-1

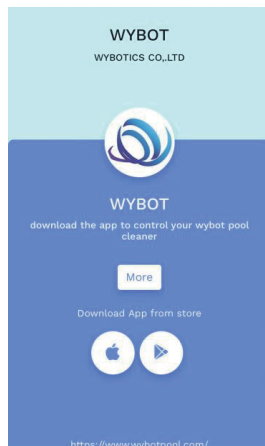

Slika 5-2

**2. način:** Poiščite in si naložite aplikacijo iz trgovine.

- 1 • Android: pojdite na trgovino Google Play, poiščite in si naložite aplikacijo WYBOT.
- 2 • iPhone: pojdite na trgovino Apple Store, poiščite in si naložite aplikacijo WYBOT.
- 2 • Sesalec vklopite in počakajte, da sveti modra lučka.
- 3 • Aplikacijo povežite z napravo.
- 4 • V aplikaciji se pojavi sporočilo o uspešni povezavi. Sočasno na sesalcu zasveti vijolična lučka.
- 5 • Ko vstopite v aplikacijo, se bodo prikazali parametri naprave. Uporabniki lahko parametre nastavite glede na lastne zahteve (cona, trajanje čiščenja).
- 6 • Izberite zelene parametre.
- 7 • Po ponovnem zagonu bo sesalec začel s programom čiščenja, ki ustreza nastavljenim parametrom.

## Opomba:

- 1 • Aplikacija potrebuje dovoljenje za dostop prek povezave bluetooth in uporabo lokacije na mobilnem telefonu.
- 2 • Aplikacije je primerna za operacijske sisteme IOS 14 in novejša ter Android 8.0 in novejša.
- 3 • Za informacije o vremenskih razmerah v aplikaciji morate dovoliti dostop do svoje lokacije.

# NAVODILA ZA UPORABO

## LED KAZALNIK

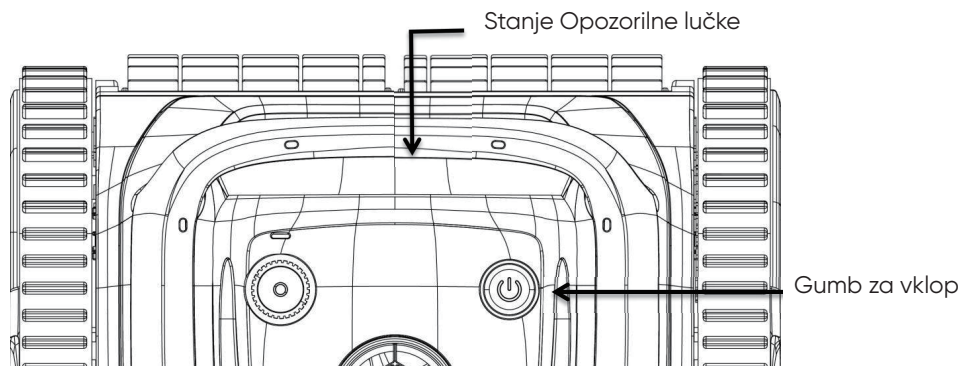

Opis	Opis funkcij
ON/OFF	Pritisnite gumb ON/OFF: prižge se modra lučka, ki opozarja na zagon naprave. Ponovno pritisnite gumb ON/OFF: prižge se rdeča lučka, ki opozarja na zaustavitev naprave. Po zaustavitvi se rdeča lučka ugasne.
Stanje	<ol style="list-style-type: none"><li>1. Modra lučka sveti: zagon</li><li>2. Modra lučka utripa: običajno delovanje</li><li>3. Rumena lučka utripa: nizka raven baterije, naprava sloni na steni.</li><li>4. Rumena lučka sveti: nizka raven baterije, naprava sloni na steni in se ne premika.</li><li>5. Rdeča lučka utripa in sveti: napaka na napravi.</li></ol>

### Odpravljanje težav:

Če na napravi utripa ali stalno sveti rdeča lučka, sesalec zaustavite in ga ponovno zaženite. Če ne preide na običajno delovanje, se obrnite na poprodajno službo.

# NAVODILA ZA UPORABO

## POTAPLJANJE SESALCA

- Ko sesalec potapljate v bazen, bo dno obrnjeno proti steni. Napravo držite za ročaj in jo potopite v vodo. Sočasno vklopite sesalec, da počasi sprostí plin. Po 30 sekundah bo začel normalno delovati (plin v sesalcu mora biti popolnoma izpraznjen, v nasprotnem primeru lahko vpliva na normalno delovanje naprave). Poskrbite, da se bo sesalec naravno potopil na dno bazena.
- Po zaključku čiščenja se bo naprava samodejno naslonila na steno bazena.
- Odstranite sesalec s pomočjo kavlja.

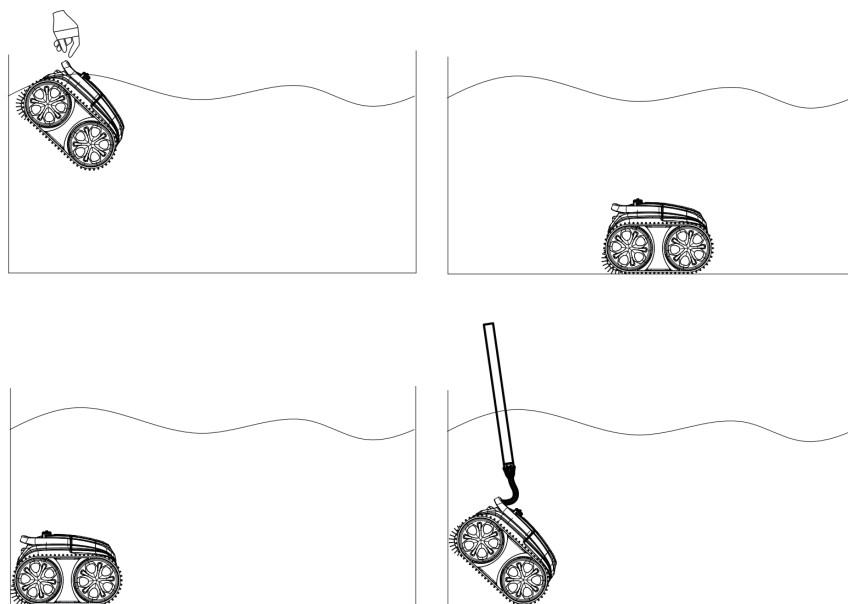

# VZDRŽEVANJE

## ČIŠČENJE FILTER KARTUŠE

- Odstranite filter kartušo. Sesalec položite na suho, ročno odprite pokrov glede na položaj na sliki 4-1 in filter kartušo na sliki 4-2.



- Odstranite filter kartušo (slika 4-3).

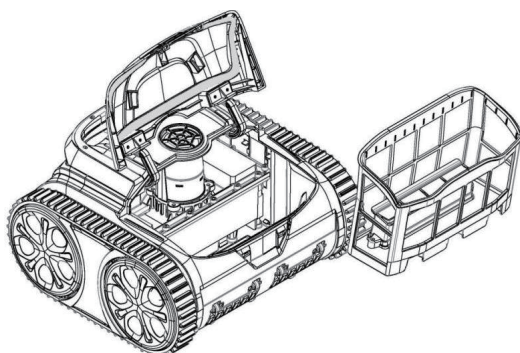

- Čiščenje filter kartuše  
Umazanijo sperite pot tekočo vodo (slika 4-4).

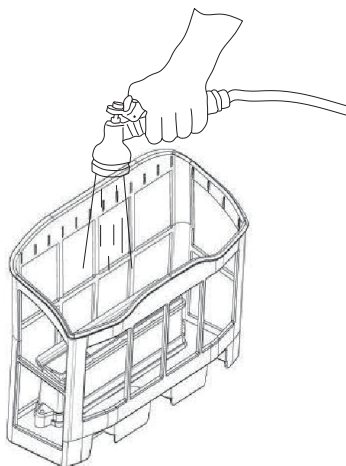

# VZDRŽEVANJE

- Namestitev filter kartuše

Ponovno namestite filter kartušo v napravo. Filter kartuša je poravnana z vhom vode. Vstavite jo v sesalec. Pokrijte ga s pokrovom in preverite, da se filter kartuša popolnoma prilega.

## NAMESTITEV PLOVNIH BLOKOV (OPCIJSKO)

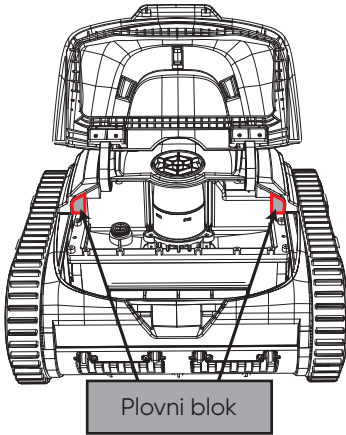

Slika 6-1

Naslednji koraki niso potrebni, če naprava normalno pleza po steni. Če naprava težko pleza po steni, ne čisti vode in se lahko nagne. Težave rešite, kot prikazuje slika. Po tem, ko odstranite lepilo, pritisnite zgornja plovna bloka na napravo. Namestite skladno s sliko 6-1.

### Pozor:

- 1 • Pred namestitvijo se prepričajte, da v veznem položaju ni vode.
- 2 • Na hrbtni strani zgornjega plovnega bloka se nahaja lepilo. Med namestitvijo zgornjega plovnega bloka na veliki pokrov je treba zgodnji plavajoči pokrov ustrezno prilepiti. Po 24 urah lahko napravo znova potopite v bazen in vklopite delovanje.

## STANJE VODE V BAZENU

Opomba: Stanje vode v bazenu mora upoštevati spodnje zahteve:

- PH: 7,0-7,4
- Temperatura: 10 °C-35 °C
- Sol: največ 5.000 ppm
- Klor: največ 2 ppm

# GARANCIJA

- Izdelek krije 24-mesečna garancija (samo na pogonski in nadzorni komplet), ki stopi v veljavo od datuma nakupa. Garancija ne velja za nadomestne dele, ki vključujejo filter kartušo/ščetko/kolesca/šobe.
- Garancija je nična, če se izdelek ne uporablja ustrezno ali ga popravljajo nepooblaščen osebe.
- Garancija se podaljša izključno zaradi tovarniških napak in ne krije kakršne koli škode, do katere pride zaradi neustreznega rokovanja z izdelkom.
- Pri vsaki vloženi zahtevi ali opravljenem popravilu v garancijskem obdobju je treba predložiti številko naročila ali račun.

CF Group ADRIA d.o.o.  
Kolodvorska ulica 25a  
2310 Slovenska Bistrica  
Slovenija  
+386 -2-80-50-430



## Okoljski programi, Evropska direktiva OEEO



Spoštujte uredbe Evropske Unije in pomagajte zaščititi okolje. Vrnite nedelujočo električno opremo na objekt, ki ga imenuje vaša občina, ki ustrezno reciklira električno in elektronsko opremo. Ne zavržite jih v nesortirane zabojnike za odpadke. Za izdelke, ki vsebujejo snemljive baterije, odstranite baterije preden izdelek odvržete.